

Министерство образования и науки Астраханской области
Государственное автономное образовательное учреждение
Астраханской области высшего образования
«Астраханский государственный архитектурно-строительный
университет»
(ГАОУ АО ВО «АГАСУ»)



УТВЕРЖДАЮ

Первый проректор

/И. Ю. Петрова/

(подпись)

И. О. Ф.

« 25 »

04

2019 г.

РАБОЧАЯ ПРОГРАММА ДИСЦИПЛИНЫ

Наименование дисциплины

Рисунок

(указывается наименование в соответствии с учебным планом)

По направлению подготовки

07.03.03. «Дизайн архитектурной среды»

(указывается наименование направления подготовки в соответствии с ФГОС)

Направленность (профиль)

«Проектирование городской среды»

(указывается наименование профиля в соответствии с ОПОП)

Кафедра

«Архитектура, дизайн, реставрация»

Квалификация выпускника бакалавр

Астрахань - 2019

Разработчик:

Доцент, кан. пед. наук, доцент

(занимаемая должность,
учёная степень и учёное звание)



(подпись)

/И.В. Беседина/

И. О. Ф.

Рабочая программа рассмотрена и утверждена на заседании кафедры «Архитектура, дизайн, реставрация» протокол № 9 от 17.04. 2019 г.

Заведующий кафедрой



(подпись)

/А.М. Кокарев /

И. О. Ф.

Согласовано:

Председатель МКН «Дизайн архитектурной среды»

Направленность (профиль) «Проектирование городской среды»



(подпись)

/Т.О. Цитман/

И. О. Ф.

Начальник УМУ



(подпись)

/И.В. Аксютина /

И. О. Ф.

Специалист УМУ

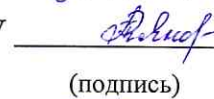

(подпись)

/Т.Э. Яновская /

И. О. Ф.

Начальник УИТ



(подпись)

/С.В. Пригаро /

И. О. Ф.

Заведующая научной библиотекой



(подпись)

/Р.С. Хайдикешова /

И. О. Ф.

Содержание:

	Стр.
1. Цель освоения дисциплины	4
2. Перечень планируемых результатов обучения по дисциплине , соотнесенных с планируемыми результатами освоения образовательной программы	4
3. Место дисциплины в структуре ОПОП бакалавриата	4
4. Объем дисциплины в зачетных единицах с указанием количества академических часов, выделенных на контактную работу обучающихся с преподавателем (по типам учебных занятий) и на самостоятельную работу обучающихся	4
5. Содержание дисциплины, структурированное по разделам с указанием отведенного на них количества академических часов и типов учебных занятий	6
5.1. Разделы дисциплины трудоемкость по типам учебных занятий и работы обучающихся (в академических часах)	6
5.1.1. Очная форма обучения	6
5.1.2. Заочная форма обучения	6
5.2. Содержание дисциплины ,структурированное по разделам	7
5.2.1. Содержание лекционных занятий	7
5.2.2. Содержание лабораторных занятий	7
5.2.3. Содержание практических занятий	7
5.2.4. Перечень учебно-методического обеспечения для самостоятельной работы обучающихся по дисциплине	7
5.2.5. Темы контрольных работ	8
5.2.6. Темы курсовых проектов/курсовых работ	8
6. Методические указания для обучающихся по освоению дисциплины	8
7. Образовательные технологии	9
8. Учебно-методическое и информационное обеспечение дисциплины	9
8.1. Перечень основной и дополнительной учебной литературы, необходимой для освоения дисциплины	9
8.2. Перечень необходимого лицензионного и свободно распространяемого программного обеспечения, в том числе отечественного производства, используемого при осуществлении образовательного процесса по дисциплине	10
8.3. Перечень современных профессиональных баз данных и информационных справочных систем, доступных обучающимся при освоении дисциплины	11
9. Описание материально-технической базы, необходимой для осуществления образовательного процесса по дисциплине	11
10. Особенности организации обучения по дисциплине для инвалидов и лиц с ограниченными возможностями здоровья	13

1. Цель освоения дисциплины

Целью освоения дисциплины "Рисунок" является формирование компетенций обучающегося в соответствии с требованиями Федерального государственного образовательного стандарта высшего образования по направлению подготовки 07.03.03. "Дизайн архитектурной среды"

2. Перечень планируемых результатов обучения по дисциплине, соотнесенных с планируемыми результатами освоения образовательной программы

В результате освоения дисциплины обучающийся должен овладеть следующими компетенциями:

ОПК-1 - способен представлять проектные решения с использованием традиционных и новейших технических средств изображения на должном уровне владения основами художественной культуры и объемно-пространственного мышления;

В результате освоения дисциплины обучающийся должен овладеть следующими результатами обучения по дисциплине:

Умеет:

- участвовать в оформлении демонстрационного материала. Выбирать и применять оптимальные приёмы и методы изображения архитектурной среды и включенных средовых объектов. (ОПК-1.1);

Знает:

- методы наглядного изображения и моделирования архитектурной среды и включенных средовых объектов. Основные способы выражения архитектурно-дизайнерской замысла включая графические. (ОПК-1.2);

3. Место дисциплины в структуре ОПОП бакалавриата

Дисциплина Б1.О.3.02 «Рисунок» реализуется в рамках Блока 1 «Дисциплины (модули)» обязательной части, цикл дисциплин «Художественно-графический».

Дисциплина базируется на знаниях, полученных в рамках изучения следующих дисциплин: «Начертательная геометрия»; «Черчение», «Изобразительное искусство», изучаемые в средней школе.

4. Объем дисциплины в зачетных единицах с указанием количества академических часов, выделенных на контактную работу обучающихся с преподавателем (по типам учебных занятий) и на самостоятельную работу обучающихся

Форма обучения	Очная
1	2
Трудоёмкость в зачетных единицах:	1 семестр – 2 з.е.; 2 семестр – 2 з.е.; 3 семестр – 2 з.е.; 4 семестр – 2 з.е.; Всего – 8 з.е.
Лекции (Л)	<i>учебным планом не предусмотрены</i>
Лабораторные занятия (ЛЗ)	<i>учебным планом не предусмотрены</i>

Практические занятия (ПЗ)	1 семестр – 36 часов; 2 семестр – 36 часов; 3 семестр – 36 часов; 4 семестр – 36 часов; Всего - 144 часа
Самостоятельная работа (СР)	1 семестр – 36 часов; 2 семестр – 36 часов; 3 семестр – 36 часов; 4 семестр – 36 часов; Всего - 144 часа
Форма текущего контроля:	
Контрольная работа №	<i>учебным планом не предусмотрена</i>
Форма промежуточной аттестации:	
Экзамены	<i>учебным планом не предусмотрен</i>
Зачет	<i>учебным планом не предусмотрен</i>
Зачет с оценкой	семестр - 1 семестр - 2 семестр - 3 семестр - 4
Курсовая работа	<i>учебным планом не предусмотрена</i>
Курсовой проект	<i>учебным планом не предусмотрен</i>

5. Содержание дисциплины, структурированное по разделам с указанием отведенного на них количества академических часов и типов учебных занятий

5.1 Разделы дисциплины и трудоемкость по типам учебных занятий и работы обучающихся (в академических часах)

5.1.1. Очная форма обучения

№ п/п	Раздел дисциплины (по семестрам)	Всего часов на раздел	Семестр	Распределение трудоемкости раздела (в часах) по типам учебных занятий и работы обучающихся				Форма текущего контроля и промежуточной аттестации
				контактная			СР	
				Л	ЛЗ	ПЗ		
1	2	3	4	5	6	7	8	9
1.	Раздел 1. Упражнение на штриховку «Культура штриха»	14	1	-	-	8	6	Зачет с оценкой
2.	Раздел 2. Натюрморт из геометрических тел и каркасов на низком подиуме. Линейно-конструктивный рисунок с легкой тональной проработкой.	14	1	-	-	6	8	
3.	Раздел 3. Элементы антуража: деревья, транспортные средства	14	1	-	-	6	8	
4.	Раздел 4. Рисунок декоративного дерева на основе натуральных зарисовок (тушь, перо, линер, гелиевая ручка).	12	1	-	-	6	6	
5.	Раздел 5. Пластическая организация плоскости (самовар, предметы быта). Композиция с самоваром.	18	1	-	-	10	8	
6.	Раздел 6. Плановость и материал (кувшины и шары) в карандаше	18	2	-	-	10	8	Зачет с оценкой
7.	Раздел 7. Плановость и материал (кувшины и шары) гелиевая ручка	18	2	-	-	10	8	
8.	Раздел 8. Композиция на воображение из геометрических фигур и тел вращения	18	2	-	-	8	10	

9.	Раздел 9. Рисунок кувшина, балясины в пяти ракурсах	18	2	-	-	8	10	
10.	Раздел 10. Линейный рисунок геометрических фигур с заданной и измененной линией горизонта	20	3	-	-	10	10	Зачет с оценкой
11.	Раздел 11. Рисунок архитектурной детали (капитель, розетка, кронштейн)	16	3	-	-	8	8	
12.	Раздел 12. Декоративный натюрморт из различных по фактуре предметов. Стилизация и трансформация	20	3	-	-	10	10	
13.	Раздел 13. Линейно-конструктивный рисунок табурета в трех ракурсах	16	3	-	-	8	8	
14.	Раздел 14. Натюрморт с самоваром. Светотональная проработка.	18	4	-	-	8	10	Зачет с оценкой
15.	Раздел 15. Натюрморт в интерьере из крупных предметов быта мягким материалом (уголь, сангина, пастель, сепия)	18	4	-	-	10	8	
16.	Раздел 16. Метаморфозы куба. Рисунок на воображение (тушь, линер, отмывка)	16	4	-	-	8	8	
17.	Раздел 17. Натюрморт с включением музыкальных инструментов, предметов мебели	20	4	-	-	10	10	
Итого:		288				144	144	

5.1.2. Заочная форма обучения
ОПОП не предусмотрена

5.2. Содержание дисциплины, структурированное по разделам

5.2.1. Содержание лекционных занятий

Учебным планом не предусмотрены

5.2.2. Содержание лабораторных занятий

Учебным планом не предусмотрены

5.2.3. Содержание практических занятий

№	Наименование раздела дисциплины	Содержание
1	2	3
1.	Раздел 1. Упражнение на штриховку «Культура штриха»	Выполнить входное тестовое задание. Выполнить графическую работу «Культура штриха» применяя умение выбирать и применять оптимальные приемы и методы изображения
2.	Раздел 2. Натюрморт из геометрических тел и каркасов на низком подиуме. Линейно-конструктивный рисунок с легкой тональной проработкой.	Выполнить графическую работу «Натюрморт из геометрических тел и каркасов» с применением знаний методов наглядного изображения.
3.	Раздел 3. Элементы антуража: деревья, транспортные средства	Выполнить графическую работу «Деревья и транспортные средства» применяя умение выбирать и применять оптимальные приемы и методы изображения
4.	Раздел 4. Рисунок декоративного дерева на основе натуральных зарисовок (тушь, перо, линер, гелиевая ручка).	Выполнить графическую работу «Рисунок декоративного дерева» с применением знаний методов наглядного изображения
5.	Раздел 5. Пластическая организация плоскости (самовар, предметы быта). Композиция с самоваром.	Выполнить графическую работу «Композиция с самоваром» применяя умение выбирать и применять оптимальные приемы и методы изображения
6.	Раздел 6. Плановость и материал (кувшины и шары) в карандаше	Выполнить графическую работу «Кувшин и шар» с применением знаний методов наглядного изображения
7.	Раздел 7. Плановость и материал (кувшины и шары) гелиевая ручка	Выполнить графическую работу «Композиция по воображению» применяя умение выбирать и применять оптимальные приемы и методы изображения.
8.	Раздел 8. Композиция на воображение из геометрических фигур и тел вращения	Выполнить графическую работу «Объемная композиция на воображение из геометрических фигур и тел вращения» с применением знаний методов наглядного изображения.
9.	Раздел 9. Рисунок кувшина, балясины в пяти ракурсах	Выполнить графическую работу «Балясины в пяти ракурсах» применяя умение выбирать и применять оптимальные приемы и методы изображения
10.	Раздел 10. Линейный рисунок геометрических фигур с заданной и измененной линией горизонта	Выполнить графическую работу «Линейно-конструктивный и объемный рисунок геометрических фигур» с применением знаний методов наглядного изображения
11.	Раздел 11. Рисунок архитектурной детали (капитель, кронштейн)	Выполнить графическую работу «Капитель, розетка, кронштейн» применяя умение выбирать и применять

	розетка, кронштейн)	оптимальные приемы и методы изображения
12.	Раздел 12. Декоративный натюрморт из различных по фактуре предметов. Стилизация и трансформация	Выполнить графическую работу «Декоративный натюрморт» с применением знаний методов наглядного изображения
13.	Раздел 13. Линейно-конструктивный рисунок табулета в трех ракурсах	Выполнить графическую работу «Табулет в трех ракурсах» применяя умение выбирать и применять оптимальные приемы и методы изображения
14.	Раздел 14. Натюрморт с самоваром. Светотональная проработка.	Выполнить графическую работу «Ассоциативные объемные композиции на основе геометрических тел» с применением знаний методов наглядного изображения
15.	Раздел 15. Натюрморт в интерьере из крупных предметов быта мягким материалом (уголь, сангина, пастель, сепия)	Выполнить графическую работу «Натюрморт в интерьере из крупных предметов быта мягким материалом (уголь, сангина, пастель, сепия)» применяя умение выбирать и применять оптимальные приемы и методы изображения
16.	Раздел 16. Метаморфозы куба. Рисунок на воображение (тушь, линер, отмывка)	Выполнить графическую работу «Метаморфозы куба» с применением знаний методов наглядного изображения
17.	Раздел 17. Натюрморт с включением музыкальных инструментов, предметов мебели	Выполнить графическую работу «Натюрморт с включением музыкальных инструментов, предметов мебели» применяя умение выбирать и применять оптимальные приемы и методы изображения

5.2.4. Перечень учебно-методического обеспечения для самостоятельной работы обучающихся по дисциплине

Очная форма обучения

№	Наименование раздела дисциплины	Содержание	Учебно-методическое обеспечение
1	2	3	4
1.	Раздел 1. Упражнение на штриховку «Культура штриха»	Подготовка к итоговому тестированию Подготовка к зачету с оценкой Подготовка к практическому занятию	[3], [5]
2.	Раздел 2. Натюрморт из геометрических тел и каркасов на низком подиуме. Линейно-конструктивный рисунок с легкой тональной проработкой.	Подготовка к итоговому тестированию Подготовка к зачету с оценкой Подготовка к практическому занятию	[1] - [9]
3.	Раздел 3. Элементы антуража: деревья, транспортные средства	Подготовка к итоговому тестированию Подготовка к зачету с оценкой Подготовка к практическому занятию	[4], [5]
4.	Раздел 4. Рисунок	Подготовка к итоговому	[4], [5]

	декоративного дерева на основе натуральных зарисовок (тушь, перо, линер, гелиевая ручка).	тестированию Подготовка к зачету с оценкой Подготовка к практическому занятию	
5.	Раздел 5. Пластическая организация плоскости (самовар, предметы быта). Композиция с самоваром.	Подготовка к итоговому тестированию Подготовка к зачету с оценкой Подготовка к практическому занятию	[4], [5]
6.	Раздел 6. Плановость и материал (кувшины и шары) в карандаше	Подготовка к итоговому тестированию Подготовка к зачету с оценкой Подготовка к практическому занятию	[4], [5]
7.	Раздел 7. Плановость и материал (кувшины и шары) гелиевая ручка	Подготовка к итоговому тестированию Подготовка к зачету с оценкой Подготовка к практическому занятию	[4], [5]
8.	Раздел 8. Композиция на воображение из геометрических фигур и тел вращения	Подготовка к итоговому тестированию Подготовка к зачету с оценкой Подготовка к практическому занятию	[1] - [9]
9.	Раздел 9. Рисунок кувшина, балясины в пяти ракурсах	Подготовка к итоговому тестированию Подготовка к зачету с оценкой Подготовка к практическому занятию	[1] - [9]
10.	Раздел 10. Линейный рисунок геометрических фигур с заданной и измененной линией горизонта	Подготовка к итоговому тестированию Подготовка к зачету с оценкой Подготовка к практическому занятию	[1] - [9]
11.	Раздел 11. Рисунок архитектурной детали (капитель, розетка, кронштейн)	Подготовка к итоговому тестированию Подготовка к зачету с оценкой Подготовка к практическому занятию	[1] - [9]
12.	Раздел 12. Декоративный натюрморт из различных по фактуре предметов. Стилизация и трансформация	Подготовка к итоговому тестированию Подготовка к зачету с оценкой Подготовка к практическому занятию	[1] - [9]
13.	Раздел 13. Линейно-конструктивный рисунок табурета в трех ракурсах	Подготовка к итоговому тестированию Подготовка к зачету с оценкой Подготовка к практическому занятию	[1] - [9]
14.	Раздел 14. Натюрморт с самоваром. Светотональная	Подготовка к итоговому тестированию	[1] - [9]

	проработка.	Подготовка к зачету с оценкой Подготовка к практическому занятию	
15.	Раздел 15. Натюрморт в интерьере из крупных предметов быта мягким материалом (уголь, сангина, пастель, сепия)	Подготовка к итоговому тестированию Подготовка к зачету с оценкой Подготовка к практическому занятию	[1] - [9]
16.	Раздел 16. Метаморфозы куба. Рисунок на воображение (тушь, линер, отмывка)	Подготовка к итоговому тестированию Подготовка к зачету с оценкой Подготовка к практическому занятию	[1] - [9]
17.	Раздел 17. Натюрморт с включением музыкальных инструментов, предметов мебели	Подготовка к итоговому тестированию Подготовка к зачету с оценкой Подготовка к практическому занятию	[1] - [9]

Заочная форма обучения
ОПОП не предусмотрена.

5.2.5. Темы контрольных работ

Учебным планом не предусмотрены

5.2.6. Темы курсовых проектов/ курсовых работ

Учебным планом не предусмотрены

6. Методические указания для обучающихся по освоению дисциплины

Организация деятельности студента
<p><u>Практическое занятие</u> Просмотр рекомендуемой литературы. Особое внимание при этом необходимо обратить на выполнение практического задания, придерживаясь рекомендаций преподавателя</p>
<p><u>Самостоятельная работа</u> Самостоятельная работа студента над усвоением учебного материала по учебной дисциплине может выполняться в помещениях для самостоятельной работы студентов, а также в домашних условиях. Содержание самостоятельной работы студента определяется учебной программой дисциплины, методическими материалами, заданиями и указаниями преподавателя. Самостоятельная работа в аудиторное время может включать: - работу со справочной и методической литературой; - доработка рисунков графическими материалами, согласно заданию; - участие во входном тестировании; - участие в итоговом тестировании; и др. Самостоятельная работа во внеаудиторное время может состоять из: - изучения учебной и научной литературы; - знакомство с основной и дополнительной литературой по заданной теме; - доработка рисунков графическими материалами, согласно заданию; - изображения по предьявлению и воображению в соответствии с пространственными закономерностями восприятия форм; - подготовка к итоговому тестированию.</p>
<p><u>Подготовка к зачету с оценкой</u> Подготовка студентов к зачету с оценкой включает две стадии: - самостоятельная работа в течение учебного семестра;</p>

- непосредственная подготовка в дни, предшествующие зачету с оценкой.

7. Образовательные технологии

Перечень образовательных технологий, используемых при изучении дисциплины

Традиционные образовательные технологии

Дисциплина «Рисунок» проводится с использованием традиционных образовательных технологий, ориентирующихся на организацию образовательного процесса, предполагающую прямую трансляцию знаний от преподавателя к обучающемуся (преимущественно на основе объяснительно-иллюстративных методов обучения), учебная деятельность обучающегося носит в таких условиях, как правило, репродуктивный характер. Формы учебных занятий с использованием традиционных технологий:

Практическое занятие – занятие, посвященное освоению конкретных умений и навыков по предложенному аналогу.

Интерактивные технологии

По дисциплине «Рисунок» практические занятия проводятся с использованием следующих интерактивных технологий:

Разработка проекта (метод проектов) – это способ достижения дидактической цели через детальную разработку проблемы (технологии), которая должна завершиться вполне реальным, осязаемым практическим результатом.

Это совокупность приемов, действий учащихся в их определенной последовательности для достижения поставленной задачи – решения проблемы, лично значимой для обучающихся и оформленной в виде некоего конечного продукта.

В основе метода проектов лежит развитие познавательных навыков обучающихся, умений самостоятельно конструировать свои знания, умений ориентироваться в информационном пространстве, развитие критического и творческого мышления.

Учебно-методическое и информационное обеспечение дисциплины

8.1. Перечень основной и дополнительной учебной литературы, необходимой для освоения дисциплины

а) основная учебная литература:

1. Максимов О.Г. " Рисунок в архитектурном творчестве. Изображение, выражение, созидание": -город Москва, изд. "Архитектура-С", 2003 г., 463с.

2. Кирцер Ю.М. "Рисунок и живопись"; Уч. пособие. 5-е издание. стереотип. -М.: Высшая школа, 2006. - 272 с.

3. Пятахин Н.П. Формирование композиционного мышления. Часть 4. Интерьер. Система заданий по дисциплине Рисунок [Электронный ресурс]: учебно-методическое пособие/ Н.П. Пятахин.- Электрон. Текстовые данные.- СПб.: Санкт-Петербургский государственный архитектурно-строительный университет, ЭБС АСВ, 2011.-48с-978-5-9227-0332-1.- Режим доступа: <http://www.iprbookshop.ru/19052.html/>

4. Казарин, С.Н. Академический рисунок : учебное наглядное пособие / С.Н. Казарин ; Министерство культуры Российской Федерации, Кемеровский государственный институт культуры, Институт визуальных искусств, Кафедра дизайна. – Кемерово : Кемеровский государственный институт культуры, 2017. – 142 с. : ил. – Режим доступа: по подписке. – URL: <http://biblioclub.ru/index.php?page=book&id=487671> – ISBN 978-5-8154-0383-3. – Текст : электронный.

б) дополнительная учебная литература:

5. Прокофьев Е.И. "Рисунок"-Т.1.:Учебно-методическое пособие по дисциплинам кафедры изобразительных искусств; Казань: Изд-во Казанского университета. 2005 г. -174 с.

6. Еремеева О.А., Королев В.А., Репин Н.Н. "Учебный рисунок"; -М. "Изобразительное искусство" 1996., 183с.

7. Колосенцева, А.Н. Учебный рисунок : учебное пособие / А.Н. Колосенцева. – Минск : Вышэйшая школа, 2013. – 160 с. – Режим доступа: по подписке. – URL: <http://biblioclub.ru/index.php?page=book&id=235760> – ISBN 978-985-06-2279-2. – Текст : электронный.

8. Бесчастнов Н.П. "Черно - белая графика"; Учебное пособие для студентов вузов/ -М.: Гуманит. Изд. центр ВЛАДОС, -2002. - 272 с.

в) перечень учебно-методического обеспечения:

9. Основы и язык визуальной культуры [Электронный ресурс]: учебное пособие для студентов 1–3 курсов направления 07.03.03 «Дизайн архитектурной среды»/ — Электрон. текстовые данные. / сост.: Н.П. Приказчикова, И.В. Беседина — Астрахань: Астраханский инженерно-строительный институт, ЭБС АСВ, 2016.— 96 с.— Режим доступа: <http://www.iprbookshop.ru/76106.html>. — ЭБС «IPRbooks»

10. Беседина И.В., Фоминых Т.А., Рисунок: учебно-методические указания к практическим занятиям. – Астрахань : Астраханский государ-ственный архитектурно-строительный университет, 2019. – 90 с.

г) периодические издания:

11. Журнал «Искусство» 2010 (№1 - №6), 2013 (№1 - №4), 2014 (№1,№2)

12. Макарова М.Н. Рисунок и перспектива. Теория и практика: учебное пособие для студентов/ М.Н. Макарова.- М.: Академический проспект, 2016. – 384 с.- <http://www.iprbookshop.ru/60092.html>

д) перечень онлайн курсов:

13. Курс «01. Основы графики. От начинающего к профессионалу» - <https://www.udemy.com/course/drawings/>

8.2. Перечень необходимого лицензионного и свободно распространяемого программного обеспечения, в том числе отечественного производства, используемого при осуществлении образовательного процесса по дисциплине

1. 7-Zip
2. Office 365
3. Adobe Acrobat Reader DC
4. Internet Explorer
5. Apache Open Office
6. Google Chrome
7. VLC media player
8. Azure Dev Tools for Teaching
9. Kaspersky Endpoint Security

8.3. Перечень современных профессиональных баз данных и информационных справочных систем, доступных обучающимся при освоении дисциплины

1. Электронная информационно-образовательная среда Университета (<http://edu.aucu.ru> , <http://moodle.aucu.ru>).

2. Электронно-библиотечная система «Университетская библиотека» (<https://biblioclub.ru/>).
3. Электронно-библиотечная система «IPRbooks» (<http://www.iprbookshop.ru>).
4. Научная электронная библиотека (<http://www.elibrary.ru/>).
5. Консультант + (<http://www.consultant-urist.ru/>).
6. Федеральный институт промышленной собственности (<http://www.fips.ru/>).
7. Патентная база USPTO (<http://www.uspto.gov/patents-application-process/search-patents>).

9. Описание материально-технической базы, необходимой для осуществления образовательного процесса по дисциплине

№п\п	Наименование специальных помещений и помещений для самостоятельной работы	Оснащенность специальных помещений и помещений для самостоятельной работы
1.	<p>Учебные аудитории для проведения учебных занятий:</p> <p>414056, г. Астрахань, ул. Татищева 18а, аудитории № 410; 415</p>	<p>№ 410 Комплект учебной мебели Переносной мультимедийный комплект Доступ к информационно- телекоммуникационной сети «Интернет»</p> <p>№ 415 Комплект учебной мебели Переносной мультимедийный комплект Доступ к информационно- телекоммуникационной сети «Интернет»</p>
2.	<p>Помещения для самостоятельной работы:</p> <p>414056, г. Астрахань, ул. Татищева, 22а, аудитории № 201; 203</p> <p>414056, г. Астрахань, ул. Татищева, 18 а, библиотека, читальный зал.</p>	<p>№ 201 Комплект учебной мебели Компьютеры- 8 шт. Доступ к информационно- телекоммуникационной сети «Интернет»</p> <p>№ 203 Комплект учебной мебели Компьютеры- 8 шт. Доступ к информационно- телекоммуникационной сети «Интернет»</p> <p>библиотека, читальный зал Комплект учебной мебели. Компьютеры- 4 шт. Доступ к информационно- телекоммуникационной сети «Интернет»</p>

10. Особенности организации обучения по дисциплине «Рисунок» для инвалидов и лиц с ограниченными возможностями здоровья

Для обучающихся из числа инвалидов и лиц с ограниченными возможностями здоровья на основании письменного заявления дисциплина «Рисунок» реализуется с учетом особенностей психофизического развития, индивидуальных возможностей и состояния здоровья (далее – индивидуальных особенностей).

РЕЦЕНЗИЯ

на рабочую программу, оценочные и методические материалы по дисциплине
«Рисунок»

ОПОП ВО по направлению подготовки
07.03.03. «Дизайн архитектурной среды»,
направленность (профиль) «Проектирование городской среды»
по программе бакалавриата

Шугаевой Ильмирой Мергеновной (далее по тексту рецензент), проведена рецензия рабочей программы и оценочных и методических материалов по дисциплине «Рисунок» ОПОП ВО по направлению подготовки 07.03.03. «Дизайн архитектурной среды», по программе-бакалавриата, разработанной в ГАОУ АО ВО "Астраханский государственный архитектурно-строительный университет", на кафедре «Архитектура, дизайн, реставрация» (разработчик – к.п.н., доцент И.В. Беседина).

Рассмотрев представленные на рецензию материалы, рецензент пришел к следующим выводам:

Предъявленная рабочая программа учебной дисциплины «Рисунок» (далее по тексту Программа) соответствует требованиям ФГОС ВО по направлению подготовки 07.03.03. «Дизайн архитектурной среды», утвержденного приказом Министерства образования и науки Российской Федерации от 08.06.2017г., Приказ № 510 и зарегистрированного в Минюсте России 29.06.2017г. № 47230.

Представленная в Программе актуальность учебной дисциплины в рамках реализации ОПОП ВО не подлежит сомнению – дисциплина относится к обязательной части Блока 1 «Дисциплины (модули)», цикл дисциплин «Художественно-графический».

Представленные в Программе цели учебной дисциплины соответствуют требованиям ФГОС ВО направления подготовки 07.03.03. «Дизайн архитектурной среды», направленность (профиль) «Проектирование городской среды».

В соответствии с Программой за дисциплиной «Рисунок» закреплена 1 компетенция, которая реализуется в объявленных требованиях.

Результаты обучения, представленные в Программе в категориях, умеет, знает соответствуют специфике и содержанию дисциплины и демонстрируют возможность получения заявленных результатов.

Учебная дисциплина «Рисунок» взаимосвязана с другими дисциплинами ОПОП ВО по направлению подготовки 07.03.03. «Дизайн архитектурной среды», направленность (профиль) «Проектирование городской среды» и возможность дублирования в содержании не выявлена.

Представленная Программа предполагает использование современных образовательных технологий при реализации различных видов учебной работы. Формы образовательных технологий соответствуют специфике дисциплины.

Представленные и описанные в Программе формы текущей оценки знаний соответствуют специфике дисциплины и требованиям к выпускникам.

Промежуточная аттестация знаний бакалавра, предусмотренная Программой, осуществляется в форме зачета с оценкой. Формы оценки знаний, представленные в Рабочей программе, соответствуют специфике дисциплины и требованиям к выпускникам.

Учебно-методическое обеспечение дисциплины представлено основной, дополнительной литературой, интернет-ресурсами и соответствует требованиям ФГОС ВО направления подготовки 07.03.03. «Дизайн архитектурной среды», направленность (профиль) «Проектирование городской среды».

Материально-техническое обеспечение соответствует требованиям ФГОС ВО направления подготовки 07.03.03. «Дизайн архитектурной среды» и специфике дисциплины «Рисунок»

и обеспечивает использование современных образовательных, в том числе интерактивных методов обучения.

Представленные на рецензию оценочные и методические материалы направления подготовки 07.03.03. «Дизайн архитектурной среды» разработаны в соответствии с нормативными документами, представленными в программе. Оценочные и методические материалы по дисциплине «Рисунок» предназначены для текущего контроля и промежуточной аттестации и представляют собой совокупность разработанных кафедрой «Архитектура, дизайн, реставрация» материалов для установления уровня и качества достижения обучающимися результатов обучения.

Задачами оценочных и методических материалов является контроль и управление процессом, освоения обучающимися компетенций, заявленных в образовательной программе по данному направлению подготовки 07.03.03. «Дизайн архитектурной среды», направленность (профиль) «Проектирование городской среды».

Оценочные и методические материалы по дисциплине «Рисунок» представлены: перечнем типовых вопросов (заданий) к зачету с оценкой, темами творческих заданий, тестовыми вопросами.

Данные материалы позволяют в полной мере оценить результаты обучения по дисциплине «Рисунок» в АГАСУ, а также оценить степень сформированности компетенций.

ОБЩИЕ ВЫВОДЫ

На основании проведенной рецензии можно сделать заключение, что характер, структура, содержание рабочей программы, оценочных и методических материалов дисциплины «Рисунок» ОПОП ВО по направлению подготовки 07.03.03. «Дизайн архитектурной среды», по программе бакалавриата, разработанная к.п.н., доцентом И.В. Бесединой, соответствует требованиям ФГОС ВО, современным требованиям отрасли, рынка труда, профессиональных стандартов направления подготовки 07.03.03. «Дизайн архитектурной среды», направленность (профиль) «Проектирование городской среды» и могут быть рекомендованы к использованию.

Рецензент:
Генеральный
директор ООО "Архитектурное бюро
«С-ПРОДЖЕКТ»



/ Шугаева И.М. /
Ф. И. О.

РЕЦЕНЗИЯ

на рабочую программу, оценочные и методические материалы по дисциплине
«Рисунок»

ОПОП ВО по направлению подготовки
07.03.03. «Дизайн архитектурной среды»,
направленность (профиль) «Проектирование городской среды»
по программе бакалавриата

Джубановым Саидом Мергеновичем (далее по тексту рецензент), проведена рецензия рабочей программы и оценочных и методических материалов по дисциплине «Рисунок» ОПОП ВО по направлению подготовки 07.03.03. «Дизайн архитектурной среды», по программе-бакалавриата, разработанной в ГАОУ АО ВО "Астраханский государственный архитектурно-строительный университет", на кафедре «Архитектура, дизайн, реставрация» (разработчик – к.п.н., доцент И.В. Беседина).

Рассмотрев представленные на рецензию материалы, рецензент пришел к следующим выводам:

Предъявленная рабочая программа учебной дисциплины «Рисунок» (далее по тексту Программа) соответствует требованиям ФГОС ВО по направлению подготовки 07.03.03. «Дизайн архитектурной среды», утвержденного приказом Министерства образования и науки Российской Федерации от 08.06.2017г., Приказ № 510 и зарегистрированного в Минюсте России 29.06.2017г. № 47230.

Представленная в Программе актуальность учебной дисциплины в рамках реализации ОПОП ВО не подлежит сомнению – дисциплина относится к обязательной части Блока 1 «Дисциплины (модули)», цикл дисциплин «Художественно-графический».

Представленные в Программе цели учебной дисциплины соответствуют требованиям ФГОС ВО направления подготовки 07.03.03. «Дизайн архитектурной среды», направленность (профиль) «Проектирование городской среды».

В соответствии с Программой за дисциплиной «Рисунок» закреплена 1 компетенция, которая реализуется в объявленных требованиях.

Результаты обучения, представленные в Программе в категориях, умеет, знает соответствуют специфике и содержанию дисциплины и демонстрируют возможность получения заявленных результатов.

Учебная дисциплина «Рисунок» взаимосвязана с другими дисциплинами ОПОП ВО по направлению подготовки 07.03.03. «Дизайн архитектурной среды», направленность (профиль) «Проектирование городской среды» и возможность дублирования в содержании не выявлена.

Представленная Программа предполагает использование современных образовательных технологий при реализации различных видов учебной работы. Формы образовательных технологий соответствуют специфике дисциплины.

Представленные и описанные в Программе формы текущей оценки знаний соответствуют специфике дисциплины и требованиям к выпускникам.

Промежуточная аттестация знаний бакалавра, предусмотренная Программой, осуществляется в форме зачета с оценкой. Формы оценки знаний, представленные в Рабочей программе, соответствуют специфике дисциплины и требованиям к выпускникам.

Учебно-методическое обеспечение дисциплины представлено основной, дополнительной литературой, интернет-ресурсами и соответствует требованиям ФГОС ВО направления подготовки 07.03.03. «Дизайн архитектурной среды», направленность (профиль) «Проектирование городской среды».

Материально-техническое обеспечение соответствует требованиям ФГОС ВО направления подготовки 07.03.03. «Дизайн архитектурной среды» и специфике дисциплины «Рисунок» и обеспечивает использование современных образовательных, в том числе интерактивных методов обучения.

Представленные на рецензию оценочные и методические материалы направления подго-

товки 07.03.03. «Дизайн архитектурной среды» разработаны в соответствии с нормативными документами, представленными в программе. Оценочные и методические материалы по дисциплине «Рисунок» предназначены для текущего контроля и промежуточной аттестации и представляют собой совокупность разработанных кафедрой «Архитектура, дизайн, реставрация» материалов для установления уровня и качества достижения обучающимися результатов обучения.

Задачами оценочных и методических материалов является контроль и управление процессом, освоения обучающимися компетенций, заявленных в образовательной программе по данному направлению подготовки 07.03.03. «Дизайн архитектурной среды», направленность (профиль) «Проектирование городской среды».

Оценочные и методические материалы по дисциплине «Рисунок» представлены: перечнем типовых вопросов (заданий) к зачету с оценкой, темами творческих заданий, тестовыми вопросами.

Данные материалы позволяют в полной мере оценить результаты обучения по дисциплине «Рисунок» в АГАСУ, а также оценить степень сформированности компетенций.

ОБЩИЕ ВЫВОДЫ

На основании проведенной рецензии можно сделать заключение, что характер, структура, содержание рабочей программы, оценочных и методических материалов дисциплины «Рисунок» ОПОП ВО по направлению подготовки 07.03.03. «Дизайн архитектурной среды», по программе бакалавриата, разработанная к.п.н., доцентом И.В. Бесединой, соответствует требованиям ФГОС ВО, современным требованиям отрасли, рынка труда, профессиональных стандартов направления подготовки 07.03.03. «Дизайн архитектурной среды», направленность (профиль) «Проектирование городской среды» и могут быть рекомендованы к использованию.

Рецензент:
Главный архитектор
ООО «Архитектурное бюро
«С-ПРОДЖЕКТ»



/ Джубанов С.М. /
Ф. И. О.

Аннотация

к рабочей программе дисциплины «Рисунок»
по направлению подготовки 07.03.03. «Дизайн архитектурной среды»,
направленность (профиль) «Проектирование городской среды»

Общая трудоемкость дисциплины составляет 8 зачетных единиц.

Форма промежуточной аттестации: зачет с оценкой

Целью учебной дисциплины «Рисунок» является формирование компетенций обучающихся в соответствии с требованиями Федерального государственного образовательного стандарта высшего образования по направлению подготовки 07.03.03. «Дизайн архитектурной среды»

Учебная дисциплина «Рисунок» входит в Блок 1 «Дисциплины (модули)», обязательной части, цикл дисциплин «Художественно-графический». Для освоения дисциплины необходимы знания, полученные при изучении следующих дисциплин: «Начертательная геометрия»; «Черчение», «Изобразительное искусство», изучаемые в средней школе.

Краткое содержание дисциплины:

Раздел 1. Упражнение на штриховку «Культура штриха»

Раздел 2. Натюрморт из геометрических тел и каркасов на низком подиуме. Линейно-конструктивный рисунок с легкой тональной проработкой.

Раздел 3. Элементы антуража: деревья, транспортные средства

Раздел 4. Рисунок декоративного дерева на основе натуральных зарисовок (тушь, перо, линер, гелиевая ручка).

Раздел 5. Пластическая организация плоскости (самовар, предметы быта). Композиция с самоваром.

Раздел 6. Плановость и материал (кувшины и шары) в карандаше

Раздел 7. Плановость и материал (кувшины и шары) гелиевая ручка

Раздел 8. Композиция на воображение из геометрических фигур и тел вращения

Раздел 9. Рисунок кувшина, балясины в пяти ракурсах

Раздел 10. Линейный рисунок геометрических фигур с заданной и измененной линией горизонта

Раздел 11. Рисунок архитектурной детали (капитель, розетка, кронштейн)

Раздел 12. Декоративный натюрморт из различных по фактуре предметов. Стилизация и трансформация

Раздел 13. Линейно-конструктивный рисунок табурета в трех ракурсах

Раздел 14. Натюрморт с самоваром. Светотональная проработка.

Раздел 15. Натюрморт в интерьере из крупных предметов быта мягким материалом (уголь, сангина, пастель, сепия)

Раздел 16. Метаморфозы куба. Рисунок на воображение (тушь, линер, отмывка)

Раздел 17. Натюрморт с включением музыкальных инструментов, предметов мебели

Заведующий кафедрой



подпись

/ А.М. Кокарев /
И. О. Ф.

Министерство образования и науки Астраханской области
Государственное автономное образовательное учреждение
Астраханской области высшего образования
«Астраханский государственный архитектурно-строительный
университет»
(ГАОУ АО ВО «АГАСУ»)



УТВЕРЖДАЮ

Первый проректор

/И. Ю. Петрова/

(подпись)

И. О. Ф.

« 25 »

04

2019 г.

ОЦЕНОЧНЫЕ И МЕТОДИЧЕСКИЕ МАТЕРИАЛЫ

Наименование дисциплины _____ Рисунок _____

(указывается наименование в соответствии с учебным планом)

По направлению подготовки

_____ 07.03.03. «Дизайн архитектурной среды» _____

(указывается наименование направления подготовки в соответствии с ФГОС)

Направленность (профиль)

_____ «Проектирование городской среды» _____

(указывается наименование профиля в соответствии с ОПОП)

Кафедра _____ «Архитектура, дизайн, реставрация» _____

Квалификация выпускника бакалавр

Астрахань - 2019

Разработчик:

Доцент, канд. пед. наук

(занимаемая должность,
учёная степень и учёное звание)

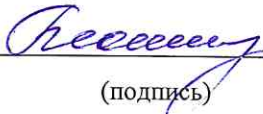
 /И.В. Беседина /
(подпись) И. О. Ф.

Оценочные и методические материалы рассмотрены и утверждены на заседании кафедры
«Архитектура, дизайн, реставрация» протокол № 9 от 17 .04. 2019 г.

Заведующий кафедрой

 /А.М. Кокарев /
(подпись) И. О. Ф.

Согласовано:

Председатель МКН «Дизайн архитектурной среды»

Направленность (профиль) «Проектирование

городской среды»

 /Т.О. Цитман /
(подпись) И. О. Ф.

Начальник УМУ

 / И.В. Аксютина /
(подпись) И. О. Ф.

Специалист УМУ

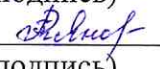
 / Т.Э. Яновская /
(подпись) И. О. Ф.

СОДЕРЖАНИЕ:

	Стр.
1. Оценочные и методические материалы для проведения текущего контроля успеваемости и промежуточной аттестации обучающихся по дисциплине	4
1.1. Перечень компетенций с указанием этапов их формирования в процессе освоения образовательной программы	4
1.2. Описание показателей и критериев оценивания компетенций на различных этапах их формирования, описание шкал оценивания	6
1.2.1. Перечень оценочных средств текущего контроля успеваемости	6
1.2.2. Описание показателей и критериев оценивания компетенций по дисциплине на различных этапах их формирования, описание шкал оценивания	7
1.2.3. Шкала оценивания	8
2. Типовые контрольные задания или иные материалы, необходимые для оценки знаний, умений, навыков, характеризующих этапы формирования компетенций в процессе освоения образовательной программы	9
3. Перечень и характеристики процедуры оценивания знаний, умений, навыков, характеризующих этапы формирования компетенций	15
Приложение № 1	
Приложение № 2	

1. Оценочные и методические материалы для проведения текущего контроля успеваемости и промежуточной аттестации обучающихся по дисциплине

Оценочные и методические материалы является неотъемлемой частью рабочей программы дисциплины (далее РПД) и представлены в виде отдельного документа

1.1. Перечень компетенций с указанием этапов их формирования в процессе освоения образовательной программы

Индекс и формулировка компетенции N	Индикаторы достижений компетенций, установленные ОПОП	Номер раздела дисциплины (в соответствии с п.5.1 РПД)																	Формы контроля с конкретизацией задания
		1	2	3	4	5	6	7	8	9	10	11	12	13	14	15	16	17	
1	2	3	4	5	6	7	8	9	10	11	12	13	14	15	16	17	18	19	
ОПК-1 - способен представлять проектные решения с использованием традиционных и новейших технических средств изображения на должном уровне владения основами художественной культуры и объемно-пространственного мышления	Умеет:																		
	выбирать и применять оптимальные приёмы и методы изображения и моделирования архитектурной формы и пространства	X		X		X		X		X		X		X		X		X	X
	Знает:																		
	методы наглядного изображения и моделирования архитектурной формы и пространства		X		X		X		X		X		X		X		X		Итоговое тестирование (типовые вопросы № 1-15) Творческое задание: (типовое задание вопросы № 2, 4, 6, 8, 10, 12, 14, 16) Зачет с оценкой: (вопросы № 2,4,6,8)

1.2. Описание показателей и критериев оценивания компетенций на различных этапах их формирования, описание шкал оценивания

1.2.1. Перечень оценочных средств текущего контроля успеваемости.

Наименование оценочного средства	Краткая характеристика оценочного средства	Представление оценочного средства в фонде
1	2	3
Творческое задание	Частично регламентированное задание, имеющее нестандартное решение и позволяющее диагностировать умения, владения интегрировать знания различных областей, аргументировать собственную точку зрения. Может выполняться в индивидуальном порядке или группой обучающихся	Темы групповых и индивидуальных творческих заданий
Тест	Система стандартизированных заданий, позволяющая автоматизировать процедуру измерения уровня знаний и умений обучающегося	Фонд тестовых заданий

1.2.2. Описание показателей и критериев оценивания компетенций по дисциплине на различных этапах их формирования, описание шкал оценивания

Компетенция, этапы освоения компетенции	Планируемые результаты обучения	Показатели и критерии оценивания результатов обучения			
		Ниже порогового уровня (не зачтено)	Пороговый уровень (Зачтено)	Продвинутый уровень (Зачтено)	Высокий уровень (Зачтено)
1	2	3	4	5	6
ОПК-1 - Способен представлять проектные решения с использованием традиционных и новейших технических средств изображения на должном уровне владения основами художественной культуры и объемно-пространственного мышления	Умеет: выбирать и применять оптимальные приёмы и методы изображения архитектурной среды и включенных средовых объектов	не умеет выбирать и применять оптимальные приёмы и методы изображения архитектурной среды и включенных средовых объектов.	умеет выбирать и применять оптимальные приёмы и методы изображения архитектурной среды и включенных средовых объектов в типовых ситуациях.	умеет выбирать и применять оптимальные приёмы и методы изображения архитектурной среды и включенных средовых объектов в типовых ситуациях и ситуациях повышенной сложности.	умеет выбирать и применять оптимальные приёмы и методы изображения архитектурной среды и включенных средовых объектов в типовых ситуациях в ситуациях повышенной сложности, а также в нестандартных и непредвиденных ситуациях.
	Знает: методы наглядного изображения архитектурной среды и включенных средовых объектов. Основные способы выражения архитектурно-дизайнерского замысла, включая графические.	не знает методы наглядного изображения архитектурной среды и включенных средовых объектов. Основные способы выражения архитектурно-дизайнерского замысла, включая графические.	знает методы наглядного изображения архитектурной среды и включенных средовых объектов. Основные способы выражения архитектурно-дизайнерского замысла, включая графические в типовых ситуациях.	знает методы наглядного изображения архитектурной среды и включенных средовых объектов. Основные способы выражения архитектурно-дизайнерского замысла, включая графические в типовых ситуациях и ситуациях повышенной сложности.	знает методы наглядного изображения архитектурной среды и включенных средовых объектов. Основные способы выражения архитектурно-дизайнерского замысла, включая графические в типовых ситуациях и ситуациях повышенной сложности, а также в нестандартных и

	включая графические			сложности.	непредвиденных ситуациях.
--	------------------------	--	--	------------	------------------------------

1.2.3. Шкала оценивания

Уровень достижений	Отметка в 5-бальной шкале	Зачтено/ не зачтено
высокий	«5»(отлично)	зачтено
продвинутый	«4»(хорошо)	зачтено
пороговый	«3»(удовлетворительно)	зачтено
ниже порогового	«2»(неудовлетворительно)	не зачтено

2. Типовые контрольные задания или иные материалы, необходимые для оценки знаний, умений, навыков, характеризующих этапы формирования компетенций в процессе освоения образовательной программы

ТИПОВЫЕ ЗАДАНИЯ ДЛЯ ПРОВЕДЕНИЯ ПРОМЕЖУТОЧНОЙ АТТЕСТАЦИИ:

2.1. Зачет с оценкой

а) типовые вопросы (задания):

ОПК - 1.1: (умеет)

1. Выполнить графическую работу на штриховку «Культура штриха» применяя умение выбирать и применять оптимальные приемы и методы изображения.

3. Выполнить графическую работу на элементы антуража «Деревья, транспортные средства» применяя умение выбирать и применять оптимальные приемы и методы изображения.

5. Выполнить графическую работу гелиевой ручкой на плановость и материала «Кувшины и шары» применяя умение выбирать и применять оптимальные приемы и методы изображения.

7. Выполнить графическую работу «Линейный рисунок геометрических фигур с заданной и измененной линией горизонта» применяя умение выбирать и применять оптимальные приемы и методы изображения.

ОПК - 1.2: (знает)

2. Выполнить графическую работу «Натюрморт из геометрических тел и каркасов на низком подиуме (линейно-конструктивный рисунок с легкой тональной проработкой)» с применением знаний методов наглядного изображения.

4. Выполнить графическую работу на плановость и материала «Шары» в карандаше с применением знаний методов наглядного изображения.

6. Выполнить графическую работу «Балясина в пяти ракурсах» с применением знаний методов наглядного изображения.

8. Выполнить графическую работу «Линейно-конструктивный рисунок табурета в трех ракурсах» с применением знаний методов наглядного изображения.

При оценке знаний на зачете с оценкой учитывается:

1. Уровень сформированности компетенции.
2. Уровень усвоения практических положений дисциплины, правильность выполнения практического задания.
3. Уровень знания фактического материала в объеме программы.
4. Композиция, пропорции, тональное решение.
5. Умение связать теорию с практикой.
6. Умение завершить работу.

№ п/п	Оценка	Критерии оценки
1	Отлично	Работа выполняется в соответствии с требованиями: композиционное размещение на заданном формате, соблюдение пропорций, владение изобразительными навыками, тональное решение задания, оригинальность композиции, завершенность работы.
2	Хорошо	Работа выполняется в соответствии с требованиями: композиционное размещение на заданном формате, соблюдение пропорций с небольшими несоответствиями, владение изобразительными навыками, тональное решение задания, оригинальность композиции, завершенность работы выполнена

		не в полной мере.
3	Удовлетворительно	Допускаются нарушения в композиционном размещении на заданном формате, соблюдение пропорций не соответствуют оригиналу, слабый уровень владения изобразительными навыками, тональное решение задания выполнено не в полной степени, оригинальность композиции выражена слабо, завершенность работы отсутствует
4	Неудовлетворительно	Нарушено композиционное размещение на заданном формате, соблюдение пропорций не соответствуют оригиналу, низкое владение изобразительными навыками, тональное решение задания не выполнено, оригинальность композиции отсутствует, работа не завершена.
5	Зачтено	Выставляется при соответствии параметрам экзаменационной шкалы на уровнях «отлично», «хорошо», «Удовлетворительно».
6	Не зачтено	Выставляется при соответствии параметрам экзаменационной шкалы на уровне «неудовлетворительно».

ТИПОВЫЕ ЗАДАНИЯ ДЛЯ ПРОВЕДЕНИЯ ТЕКУЩЕГО КОНТРОЛЯ:

2.2. Творческое задание

а) типовые вопросы (задания):

ОПК - 1.1: (умеет)

1. Выполнить графическую работу «Культура штриха» применяя умение выбирать и применять оптимальные приемы и методы изображения.
3. Выполнить графическую работу «Деревья и транспортные средства» применяя умение выбирать и применять оптимальные приемы и методы изображения.
5. Выполнить графическую работу «Композиция с самоваром» применяя умение выбирать и применять оптимальные приемы и методы изображения.
7. Выполнить графическую работу «Композиция по воображению» применяя умение выбирать и применять оптимальные приемы и методы изображения.
9. Выполнить графическую работу «Балясины в пяти ракурсах» применяя умение выбирать и применять оптимальные приемы и методы изображения.
11. Выполнить графическую работу «Капитель, розетка, кронштейн» применяя умение выбирать и применять оптимальные приемы и методы изображения.
13. Выполнить графическую работу «Табурет в трех ракурсах» применяя умение выбирать и применять оптимальные приемы и методы изображения.
15. Выполнить графическую работу «Натюрморт в интерьере из крупных предметов быта мягким материалом (уголь, сангина, пастель, сепия)» применяя умение выбирать и применять оптимальные приемы и методы изображения.
17. Выполнить графическую работу «Натюрморт с включением музыкальных инструментов, предметов мебели» применяя умение выбирать и применять оптимальные приемы и методы изображения.

ОПК - 1.2: (знает)

2. Выполнить графическую работу «Натюрморт из геометрических тел и каркасов» с применением знаний методов наглядного изображения.
4. Выполнить графическую работу «Рисунок декоративного дерева» с применением знаний методов наглядного изображения.
6. Выполнить графическую работу «Кувшин и шар» с применением знаний методов наглядного изображения.

8. Выполнить графическую работу «Объемная композиция на воображение из геометрических фигур и тел вращения» с применением знаний методов наглядного изображения.
10. Выполнить графическую работу «Линейно-конструктивный и объемный рисунок геометрических фигур» с применением знаний методов наглядного изображения.
12. Выполнить графическую работу «Декоративный натюрморт» с применением знаний методов наглядного изображения.
14. Выполнить графическую работу «Ассоциативные объемные композиции на основе геометрических тел» с применением знаний методов наглядного изображения.
16. Выполнить графическую работу «Метаморфозы куба» с применением знаний методов наглядного изображения.

б) критерии оценивания

При оценке творческого задания учитывается:

1. Уровень сформированности компетенции.
2. Уровень усвоения практических положений дисциплины, правильность изображения основных понятий и закономерностей (пропорции, перспективное построение, оригинальность композиционного замысла, тональное решение, завершенность работы).
3. Уровень знания фактического материала в объеме программы.
4. Композиционное размещение, построение, оригинальность композиции, тональная проработка, завершенность.
5. Умение применять изобразительные навыки в творческом задании практического плана.
6. Умение завершать практическую работу.

№ п/п	Оценка	Критерии оценки
1	2	3
1	Отлично	выставляется обучающему, который: выполнил работу в соответствии с требованиями: грамотное композиционное размещение предметов на заданном формате, точное соблюдение пропорциональных отношений, владение изобразительными навыками, выполнение тонального решения композиционного задания, демонстрация оригинальности композиции, завершенность работы.
2	Хорошо	выставляется обучающему, который: выполнил работу в соответствии с требованиями: грамотное композиционное размещение предметов на заданном формате, верное соблюдение пропорций с небольшими несоответствиями, владение изобразительными навыками, выполнение тонального решения композиционного задания, оригинальность композиции, завершенность работы выполнена не в полной мере.
3	Удовлетворительно	выставляется обучающему, который: допустил нарушения в композиционном размещении на заданном формате, нарушены пропорциональные отношения предметов, слабый уровень владения изобразительными навыками, тональное решение задания выполнено не в полной степени, оригинальность композиции выражена слабо, завершенность работы отсутствует.
4	Неудовлетворительно	выставляется обучающему, который не справился с композиционным размещением на заданном формате,

		соблюдение пропорций не соответствуют оригиналу, низкое владение изобразительными навыками, тональное решение задания не выполнено, оригинальность композиции отсутствует, работа не завершена.
--	--	---

2.3. Тест

а) типовой комплект заданий для входного тестирования (Приложение № 1)
 типовой комплект заданий для итогового тестирования (Приложение №2)

б) критерии оценивания

При оценке знаний по результатам тестов учитывается:

1. уровень сформированности компетенций.
2. уровень усвоения теоретических положений дисциплины, правильность применения основных понятий и закономерностей.
3. уровень знания фактического материала в объеме программы.
4. логика, структура и грамотность в выполнении графического задания.
5. умение связать теорию с практикой.
6. умение делать обобщения, выводы.

№ п/п	Оценка	Критерии оценки
1	2	3
1	Отлично	если выполнены следующие условия: - даны правильные ответы не менее чем на 90% вопросов теста, исключая вопросы, на которые студент должен дать свободный ответ; - на все вопросы, предполагающие свободный ответ, студент дал правильный и полный ответ.
2	Хорошо	если выполнены следующие условия: - даны правильные ответы не менее чем на 75% вопросов теста, исключая вопросы, на которые студент должен дать свободный ответ; - на все вопросы, предполагающие свободный ответ, студент дал правильный ответ, но допустил незначительные ошибки и не показал необходимой полноты.
3	Удовлетворительно	если выполнены следующие условия: - даны правильные ответы не менее чем на 50% вопросов теста, исключая вопросы, на которые студент должен дать свободный ответ; - на все вопросы, предполагающие свободный ответ, студент дал непротиворечивый ответ, или при ответе допустил значительные неточности и не показал полноты.
4	Неудовлетворительно	если студентом не выполнены условия, предполагающие оценку «Удовлетворительно».

3. Перечень и характеристики процедуры оценивания знаний, умений, навыков, характеризующих этапы формирования компетенций

Процедура проведения текущего контроля успеваемости и промежуточной аттестации

обучающихся регламентируется локальным нормативным актом.

Перечень и характеристика процедур текущего контроля успеваемости и промежуточной аттестации по дисциплине

№	Наименование оценочного средства	Периодичность и способ проведения процедуры оценивания	Виды вставляемых оценок	Форма учета
1.	Зачет с оценкой	Раз в семестр, по окончании изучения дисциплины	По пятибалльной шкале	Ведомость, зачетная книжка, портфолио
2.	Творческое задание	Систематически на занятиях	По пятибалльной шкале	Журнал успеваемости преподавателя
3.	Тест	Раз в семестр, в начале и по окончании изучения дисциплины	По пятибалльной шкале	Журнал успеваемости преподавателя

Типовой комплект заданий для входного тестирования.

1. Назовите материалы, которые используются в рисунке:
 - а) акварель, бумага;
 - б) карандаши, уголь;
 - в) гуашь, картон.

2. Какие средства применяет художник при рисунке:
 - а) линия, штрих;
 - б) заливка, тон;
 - в) насыщенность цвета.

3. Тела вращения – это
 - а) пирамида, куб, призма;
 - б) цилиндр, шар, конус;
 - в) куб, шестигранник, тетраэдр.

4. Как называется тень от предмета на плоскости:
 - а) падающая;
 - б) собственная;
 - в) вертикальная.

5. В рисунке линия горизонта – это
 - а) воображаемая линия глаз;
 - б) линия, разделяющая небо и землю;
 - в) линия, разделяющая плоскость бумаги.

6. Расположите в верной последовательности:
 - а) свет, полутень, тень, рефлекс;
 - б) свет, рефлекс, тень, полутень;
 - в) рефлекс, свет, тень, полутень.

7. Выберите верную компоновку натюрморта в заданном формате:
Вставить рисунок

Компоновка натюрморта на листе

А.

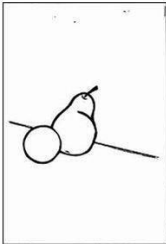

Б.

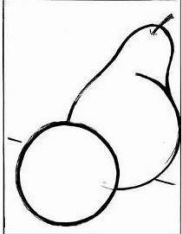

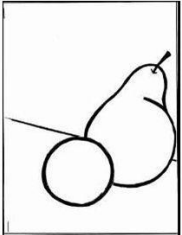

В.

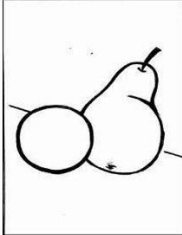

Г.



Какой из четырех рисунков содержит правильное построение натюрморта?

 MyShared

8. Проведите линию врезки у геометрических фигур куба и пирамиды:
Рис.



Рис. 5.23



Рис. 5.24

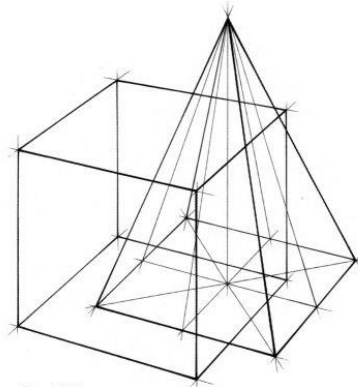

Рис. 5.25

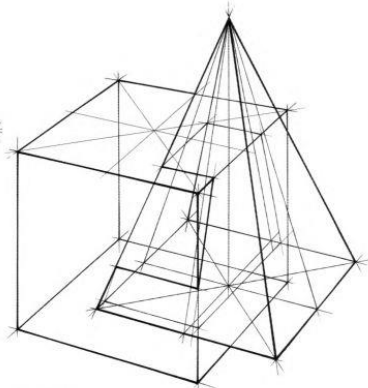

Рис. 5.26

9. Покажите линию врезок у призмы и цилиндра:
Рис.

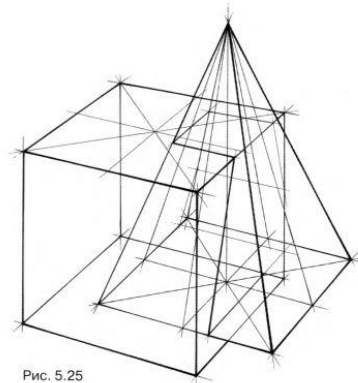

10. Что означает понятие фактура?
а) Внутреннее строение предмета.
б) Мягкая поверхность.

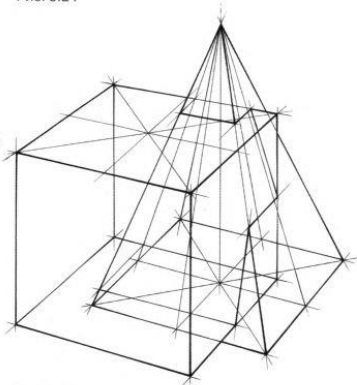
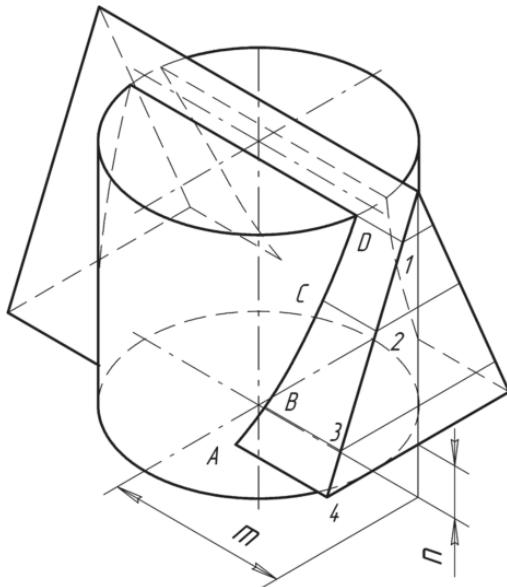
- в) Характерные особенности материала, поверхности предметов+
- г) Жесткая поверхность.

11. Ракурс это:

- а) Перспективное сокращение живых и предметных форм+
- б) Контурное очертание предметов.
- в) Асимметрия в изображении предметов.
- г) Сочетание геометрических тел

12. Конструкция предмета это:

- а) Линейное изображение,
- б) Перспективное сокращение
- в) Структурная основа формы, каркас+
- г) То из чего сделан предмет.

13. Рисунок натюрморта начинается:

- а) С построения самого большого предмета.
- б) С построения осевой линии.
- в) С компоновки изображения на листе+
- г) С построения эллипсов.

14. Перспектива бывает:

- а) Воздушной и линейной+
- б) Основной и дополнительной
- в) Главной и второстепенной.
- г. Близкой и дальней

Типовой комплект заданий для итогового тестирования

ОПК - 1.2: (знает)

1. Какие вы знаете плоские геометрические тела:
 - а) треугольник;
 - б) пирамида;
 - в) куб;
 - г) квадрат.
2. Назовите объемные геометрические тела:
 - а) треугольник;
 - б) пирамида;
 - в) куб;
 - г) квадрат.
3. Графические композиции включают в себя упражнения:
 - а) линий различного начертания;
 - б) плоскость из точек и пятен;
 - в) совокупность цветowych пятен;
 - г) условность изображения и ограниченное количество цветов.
4. Произведение графики, живописи или скульптуры небольших размеров, бегло и быстро исполненное, называется:
 - а) рисунок;
 - б) набросок;
 - в) пейзаж;
 - г) этюд.
5. Произведение вспомогательного характера, ограниченного размера, выполненное с натуры:
 - а) этюд;
 - б) композиция;
 - в) контур;
 - г) орнамент.
6. Главный ведущий элемент композиции, организующий все ее части:
 - а) ритм;
 - б) контраст;
 - в) композиционный центр;
 - г) силуэт.
7. Художественное средство, противопоставления предметов по противоположным качествам:
 - а) контраст;
 - б) ритм;
 - в) цвет;
 - г) тон.
8. Подготовительный этап для более крупной работы:
 - а) рисунок;
 - б) эскиз;
 - в) композиция;
 - г) набросок.
9. Линия, штрих, тон – основные средства художественной выразительности:
 - а) живопись;
 - б) скульптура;
 - в) графика;
 - г) архитектура.
10. Область изобразительного искусства, в которой все художественные рисунки-графические:

- а) графика;
 - б) живопись;
 - в) архитектура;
 - г) скульптура.
11. Как называется рисунок, цель которого освоение правил изображения, грамоты изобразительного языка:
- а) учебный рисунок;
 - б) технический рисунок;
 - в) творческий рисунок;
 - г) зарисовки.
12. Назовите элементы светотени. Наиболее светлое место на поверхности предмета:
- а) блик;
 - б) рефлекс;
13. Назовите элемент светотени. Термин для обозначения наиболее освещенной части поверхности предметов:
- а) свет;
 - б) полутон;
14. Назовите элементы светотени. Наиболее слабо освещенные участки изображаемого предмета:
- а) свет;
 - б) блик;
 - в) тень.
15. Назовите элементы светотени. Какие тени вы можете назвать:
- а) собственные;
 - б) нейтральные;
 - в) падающие.
- ОПК - 1.1: (умеет)
16. Что означает слово «пленэр»:
- а) работа на открытом воздухе в естественных условиях;
 - б) работа в помещении с направленным освещением.
17. Высокая линия горизонта:
- а) когда на предмет смотрят снизу;
 - б) когда на предмет смотрят сверху;
18. Низкая линия горизонта:
- а) когда на предмет смотрят снизу;
 - б) когда на предмет смотрят сверху.
19. Мера частей, соотношение размеров частей друг к другу и к целому:
- а) пропорции;
 - б) ракурс.
20. Перспективное сокращение живых и предметных форм, значительно изменяющее их внешний вид:
- а) ракурс;
 - б) пропорции.
21. Линейно-конструктивный рисунок:
- А) каркасный рисунок;
 - Б) глубокий тональный рисунок.
22. Композиция, в которой каждый предмет находится в устойчивом положении:
- а) равновесие;
 - б) асимметрия.
23. Единица измерения. Находится в пропорциональном отношении к величине изображения:
- а) модуль;

- б) форма.
24. Чем выражается композиционный центр:
- а) контрастом большого и малого в формате;
 - б) равное распределение пятен по формату.
25. Он бывает простым, когда меняется одна закономерность (форма, тон, расстояния между элементами), и сложным, когда изменения происходят сразу по нескольким параметрам:
- а) ракурс;
 - б) ритм.
26. Равновесие возникает при ассиметричном расположении фигур на плоскости, т.е. при их сдвиге вправо, влево, вверх, вниз:
- а) статическое;
 - б) динамическое.
27. Равновесие возникает при симметричном расположении фигур на плоскости относительно вертикальной и горизонтальной осей формата композиции симметричной формы:
- а) статическое;
 - б) динамическое.
28. Один из приемов визуальной организации образного выражения, при котором выявляются наиболее характерные черты предметов и отбрасываются ненужные детали:
- а) форма;
 - б) стилизация.
29. Изменение формы предмета, то есть изменение ее в необходимую сторону: округление, вытягивание, увеличение или уменьшение в размере отдельных частей, подчеркивание угловатости:
- а) форма;
 - б) трансформация.
30. Передача рельефа, формы изображаемых предметов и фигур в условиях того или иного освещения в рисунке осуществляется тоном (светотенью) при этом учитывается и перспективное изменение форм:
- а) манера;
 - б) моделировка.